

Montageanleitung für Supermoto Bremsattel

Vielen Dank, dass Sie sich für dieses Moto-Master Performance-Produkt entschieden haben. Bitte lesen Sie diese Anweisungen sorgfältig, bevor Sie mit der Installation beginnen.*

Schritt 1

Entfernen Sie das Vorderrad, der Original Bremszangenträger und den Bremsattel. Reinigen Sie die Bremszangenträger Kontaktflächen.

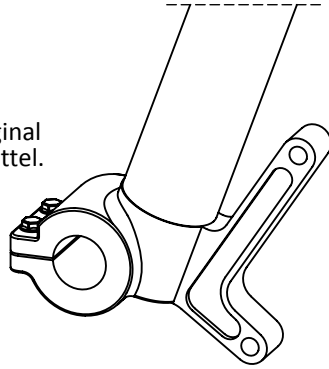

Schritt 2

Installieren Sie die Supermoto Racing Bremszangenträger mit 2x M8x25mm Schrauben am Racing Bremsattel. (Schraubengewindelänge: 25 mm, Loctite 243).

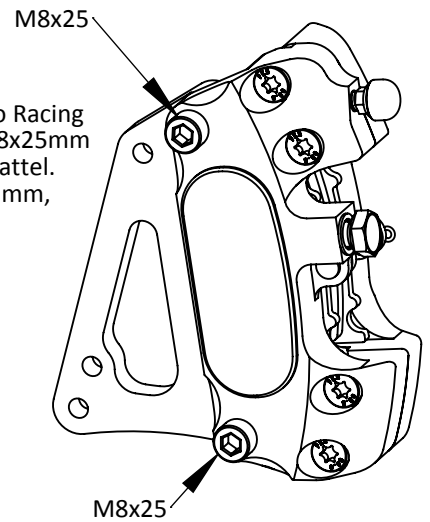

Schritt 3

Installieren Sie die Bremszangenträger und Bremsattel Kombination an der Vordergabel. (Loctite 243). Verwenden Sie die Originalschrauben, wenn im Moto-Master-Paket keine zusätzlichen Schrauben enthalten sind.

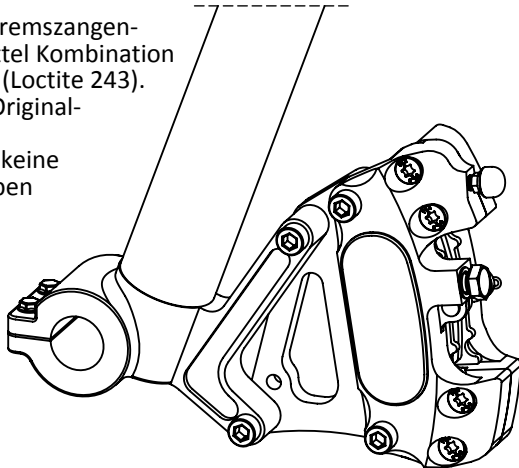

Schritt 4

Verbinden Sie die Bremsleitung zusammen mit 2 neuen Kupfer Unterlegscheiben.

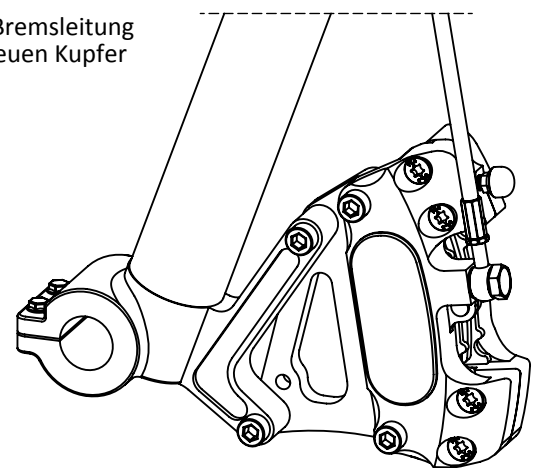

Schritt 5

Installieren Sie die Bremsscheibe am Rad (siehe Bremsscheiben Montageanweisungen) und bauen Sie das Rad wieder am Fahrrad ein. Stellen Sie sicher, dass sich die Bremsscheibe zwischen beiden Bremsbelägen befindet. Ziehen Sie alle Schrauben gemäß den folgenden Spezifikationen an.

Drehmoment Spezifikationen:

Bremszangenträger an Vorderradgabel: 22 Nm
Bremsattel an Bremszangenträger: 22Nm
Hohlschraube : 17 Nm

Drehmoment der Radachsschraube und anderer Schrauben gemäß den Angaben des Motorradherstellers.

Schritt 6

Überprüfen Sie die korrekte Ausrichtung der Bremsscheibe zum Bremsattel. Die Bremsscheibe sollte genau in der Mitte des Bremsattels positioniert sein. (Von oben gesehen)

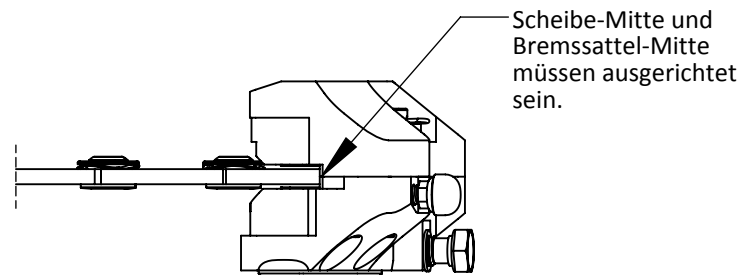

Oben Ansicht von Bremsattel + Bremsscheibe

Schritt 7

Füllen Sie das System mit neuer DOT-4-Bremsflüssigkeit (oder höher) und entlüften Sie vorsichtig, damit KEINE Luft im Bremssystem verbleibt. Heben Sie anschließend das Vorderrad und betätigen Sie die Vorderradbremse mehrmals bis die Bremsbeläge an der Bremsscheibe anliegen und ein Druckpunkt vorhanden ist. Nach dem Lösen der Bremse sollte sich das Rad schleppfrei drehen.

Hinweis: Neue Bremsbeläge und -scheiben müssen sachgemäß eingebettet werden. Die Bremsleistung kann während dieser Zeit erheblich beeinträchtigt werden. Vermeiden Sie kontinuierliche oder harte Bremsaktionen während der ersten 200 km. Wiederholtes hartes Bremsen während der Einbettung kann zu permanenten Bremsverlust und beschädigten Belägen führen.

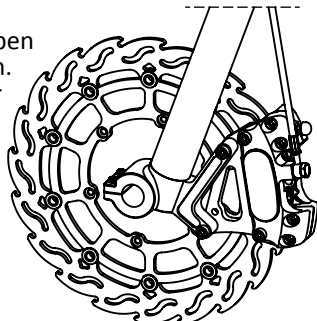

* Konsultieren Sie einen autorisierten Händler oder Werkstatt wenn Sie nicht über die notwendigen Kenntnisse für Instandsetzungsarbeiten an Bremsanlagen verfügen. Moto-Master kann bei Material- oder Personenschäden, die durch inkorrekte Montage, Nichtbeachtung der Montageanleitung und der Hinweise in diesem Schreiben, oder Montage durch unqualifizierte Dritte verursacht wurden, nicht haftbar gemacht werden. Überprüfen Sie das Bremssystem vor jeder Fahrt auf korrekte Funktion und mögliche Schäden.



Weitere Informationen finden Sie unter:

www.moto-master.com